

HANDI-MOVE MODEL 1620

AKTIVLIFT

A gyors segítség, ha nagy a szükség



- Jól átgondolt formatervezett segédeszköz
- Gyors és egyszerű betegszállítás a WC-re
- Ülőhely váltás, átültetés pillanatok alatt
- Az inkontinencia betétek gyors és szakszerű cseréjéhez nyújt segítséget
- Állítható magasságú kartámasz
- Vészleállító gomb
- Biztonsági öv a lábszárak rögzítésére



Méretetek és tulajdonságok

A..... Teljes magasság:.....	1690 mm
B..... Minimális magasság:.....	1070 mm
C..... Forgáspont magassága:.....	740 mm
D..... Alváz magassága:.....	110 mm
E..... Alváz szélessége Max.:.....	920 mm
F..... Alváz szélessége Min.:.....	635 mm
G..... Alváz hossza:.....	990 mm
H..... Kerék átmérő:.....	100 mm

Max. teherbírás:.....	150 kg
Tápellátás:.....	2 x 12 Volt 2,9 Ah akkumulátor
Akkutöltő:..... bemenet	220/230 V AC
..... kimenet	27.4/29.0 V DC
Önsúly:.....	43.5 kg
Vészleengedés:.....	manuális
Emelések száma (feltöltött akkumulátornál):.....	40 ciklus

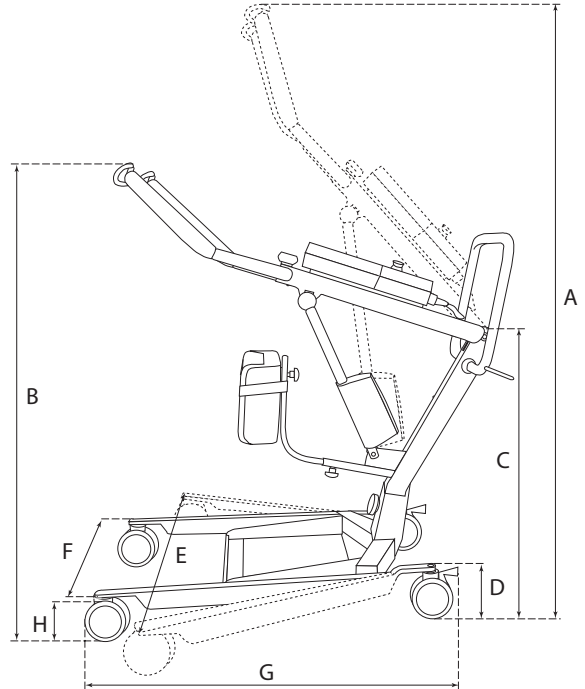

Aktív emelő heveder

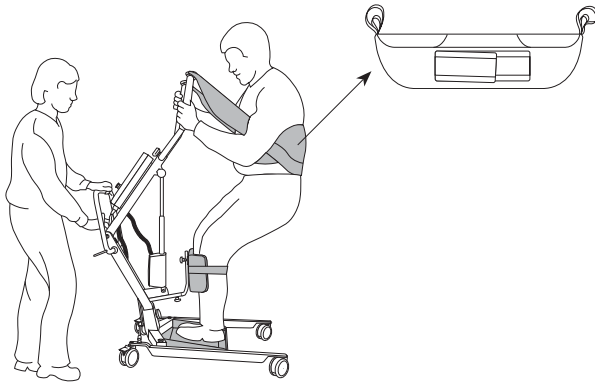

Vezérlőegység és levehető akkumulátoros egység

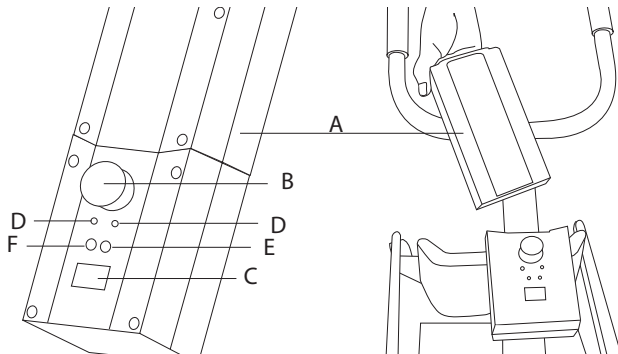

- | | |
|--|--------------------------------|
| A... Levehető akkumulátortartó | D... Vészleengedés nyomógombja |
| B... Vészkipapcsoló | E... Töltést jelző lámpa |
| C... Akkumulátor töltöttségjelző (LCD) | F... Hálózati jelzőfény |